



Place for Rational & Educational Motivations!!

SET-1

Series HRK/2

कोड नं.  
Code No. **30/2/1**

रोल नं. 

--	--	--	--	--	--	--

  
Roll No.

परीक्षार्थी कोड को उत्तर-पुस्तिका के मुख-पृष्ठ पर अवश्य लिखें ।

Candidates must write the Code on the title page of the answer-book.

- कृपया जाँच कर लें कि इस प्रश्न-पत्र में मुद्रित पृष्ठ 11 हैं ।
- प्रश्न-पत्र में दाहिने हाथ की ओर दिए गए कोड नम्बर को छात्र उत्तर-पुस्तिका के मुख-पृष्ठ पर लिखें ।
- कृपया जाँच कर लें कि इस प्रश्न-पत्र में 31 प्रश्न हैं ।
- कृपया प्रश्न का उत्तर लिखना शुरू करने से पहले, प्रश्न का क्रमांक अवश्य लिखें ।
- इस प्रश्न-पत्र को पढ़ने के लिए 15 मिनट का समय दिया गया है । प्रश्न-पत्र का वितरण पूर्वाह्न में 10.15 बजे किया जाएगा । 10.15 बजे से 10.30 बजे तक छात्र केवल प्रश्न-पत्र को पढ़ेंगे और इस अवधि के दौरान वे उत्तर-पुस्तिका पर कोई उत्तर नहीं लिखेंगे ।
- Please check that this question paper contains 11 printed pages.
- Code number given on the right hand side of the question paper should be written on the title page of the answer-book by the candidate.
- Please check that this question paper contains 31 questions.
- **Please write down the Serial Number of the question before attempting it.**
- 15 minute time has been allotted to read this question paper. The question paper will be distributed at 10.15 a.m. From 10.15 a.m. to 10.30 a.m., the students will read the question paper only and will not write any answer on the answer-book during this period.

संकलित परीक्षा – II

SUMMATIVE ASSESSMENT – II

गणित

**MATHEMATICS**

निर्धारित समय : 3 घण्टे

Time allowed : 3 hours

अधिकतम अंक : 90

Maximum Marks : 90

30/2/1

1

P.T.O.

Schedule a Tutoring Session today!

Call Now: **91729 66488**



[www.premacademy.com](http://www.premacademy.com)



Place for Rational & Educational Motivations!!

**सामान्य निर्देश :**

- (i) **सभी प्रश्न अनिवार्य हैं ।**
- (ii) **इस प्रश्न-पत्र में 31 प्रश्न हैं जो चार खण्डों — अ, ब, स और द में विभाजित हैं ।**
- (iii) **खण्ड अ में एक-एक अंक वाले 4 प्रश्न हैं । खण्ड ब में 6 प्रश्न हैं जिनमें से प्रत्येक 2 अंकों का है । खण्ड स में 10 प्रश्न तीन-तीन अंकों के हैं । खण्ड द में 11 प्रश्न हैं जिनमें से प्रत्येक 4 अंकों का है ।**
- (iv) **कैलकुलेटर्स का प्रयोग करने की अनुमति नहीं है ।**

**General Instructions :**

- (i) **All questions are compulsory.**
- (ii) **The question paper consists of 31 questions divided into four sections — A, B, C and D.**
- (iii) **Section A contains 4 questions of 1 mark each. Section B contains 6 questions of 2 marks each, Section C contains 10 questions of 3 marks each and Section D contains 11 questions of 4 marks each.**
- (iv) **Use of calculators is not permitted.**

**खण्ड अ**  
**SECTION A**

**प्रश्न संख्या 1 से 4 तक प्रत्येक प्रश्न 1 अंक का है ।**

**Question numbers 1 to 4 carry 1 mark each.**

1. **यदि द्विघात समीकरण  $6x^2 - x - k = 0$  का एक मूल  $\frac{2}{3}$  है, तो k का मान ज्ञात कीजिए ।**  
**If one root of the quadratic equation  $6x^2 - x - k = 0$  is  $\frac{2}{3}$ , then find the value of k.**

30/2/1

2

**Schedule a Tutoring Session today!**

**Call Now: 91729 66488** 

**www.premacademy.com**



**Place for Rational & Educational Motivations!!**

2. एक 15 मी. लम्बी सीढ़ी दीवार के साथ  $60^\circ$  का कोण बनाती है। उस बिन्दु की ऊँचाई ज्ञात कीजिए जहाँ सीढ़ी दीवार को स्पर्श करती है।

A ladder 15 m long makes an angle of  $60^\circ$  with the wall. Find the height of the point where the ladder touches the wall.

3. 9 मी.  $\times$  8 मी.  $\times$  2 मी. विमाओं वाले धातु के एक ठोस घनाभ को पिघलाकर 2 मी. भुजा के ठोस घनों में ढाला गया है। इस प्रकार बने घनों की संख्या ज्ञात कीजिए।

A solid metallic cuboid of dimensions 9 m  $\times$  8 m  $\times$  2 m is melted and recast into solid cubes of edge 2 m. Find the number of cubes so formed.

4. O केन्द्र तथा QOR व्यास के एक वृत्त पर एक बाह्य बिन्दु P से स्पर्श-रेखा PQ खींची गई है। यदि  $\angle POR = 120^\circ$  है, तो  $\angle OPQ$  की माप क्या है ?

PQ is a tangent drawn from an external point P to a circle with centre O, QOR is the diameter of the circle. If  $\angle POR = 120^\circ$ , what is the measure of  $\angle OPQ$  ?

**खण्ड ब**

**SECTION B**

*प्रश्न संख्या 5 से 10 तक प्रत्येक प्रश्न 2 अंकों का है।*

*Question numbers 5 to 10 carry 2 marks each.*

5. x के लिए हल कीजिए :

$$\sqrt{3}x^2 + 10x - 8\sqrt{3} = 0$$

Solve for x :

$$\sqrt{3}x^2 + 10x - 8\sqrt{3} = 0$$

6. यदि एक समांतर श्रेणी के 7वें पद का सात गुना उसके 11वें पद के ग्यारह गुने के बराबर है, तो उसका 18वाँ पद क्या होगा ?

If seven times the 7<sup>th</sup> term of an A.P. is equal to eleven times the 11<sup>th</sup> term, then what will be its 18<sup>th</sup> term ?

30/2/1

3

P.T.O.

**Schedule a Tutoring Session today!**

**Call Now: 91729 66488** 

**www.premacademy.com**



Place for Rational & Educational Motivations!!

7. दो विभिन्न पासों को एक साथ फेंका गया। प्राप्त संख्याओं का गुणनफल 18 से कम होने की प्रायिकता ज्ञात कीजिए।

Two different dice are thrown together. Find the probability that the product of the numbers appeared is less than 18.

8. यदि एक समांतर चतुर्भुज के दो आसन्न शीर्ष  $(3, 2)$  व  $(-1, 0)$  हैं तथा इसके विकर्ण  $(2, -5)$  पर प्रतिच्छेद करते हैं, तो अन्य दो शीर्षों के निर्देशांक ज्ञात कीजिए।

If two adjacent vertices of a parallelogram are  $(3, 2)$  and  $(-1, 0)$  and the diagonals intersect at  $(2, -5)$ , then find the coordinates of the other two vertices.

9. दी गई आकृति में, यदि  $AB = AC$  है, तो सिद्ध कीजिए कि  $BE = EC$ .

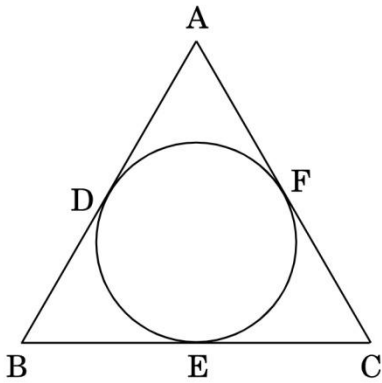

In the given figure, if  $AB = AC$ , prove that  $BE = EC$ .

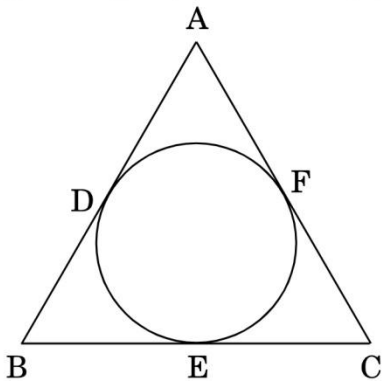

10. एक अधिवर्ष (लीप वर्ष) में 53 मंगलवार होने की प्रायिकता ज्ञात कीजिए।

Find the probability that in a leap year there will be 53 Tuesdays.

30/2/1

4

**Schedule a Tutoring Session today!**

Call Now: **91729 66488**



[www.premacademy.com](http://www.premacademy.com)



Place for Rational & Educational Motivations!!

खण्ड स  
SECTION C

प्रश्न संख्या 11 से 20 तक प्रत्येक प्रश्न 3 अंकों का है ।

Question numbers 11 to 20 carry 3 marks each.

11. यदि द्विघात समीकरण  $(a - b)x^2 + (b - c)x + (c - a) = 0$  के मूल समान हों, तो सिद्ध कीजिए कि  $2a = b + c$ .

If the roots of the quadratic equation  $(a - b)x^2 + (b - c)x + (c - a) = 0$  are equal, prove that  $2a = b + c$ .

12. निम्नलिखित श्रेणी का योगफल ज्ञात कीजिए :

$$5 + (-41) + 9 + (-39) + 13 + (-37) + 17 + \dots + (-5) + 81 + (-3)$$

Find the sum of the following series :

$$5 + (-41) + 9 + (-39) + 13 + (-37) + 17 + \dots + (-5) + 81 + (-3)$$

13. एक मीनार की किसी समय की छाया, उस छाया की तीन गुनी है जब सूर्य का उन्नयन कोण  $60^\circ$  है । लम्बी छाया के समय सूर्य का उन्नयन कोण ज्ञात कीजिए ।

The shadow of a tower at a time is three times as long as its shadow when the angle of elevation of the sun is  $60^\circ$ . Find the angle of elevation of the sun at the time of the longer shadow.

14. बिन्दुओं  $(3, -2)$  तथा  $(-3, -4)$  को मिलाने वाले रेखाखण्ड को समत्रिभाजित करने वाले बिन्दुओं के निर्देशांक ज्ञात कीजिए ।

Find the coordinates of the points of trisection of the line segment joining the points  $(3, -2)$  and  $(-3, -4)$ .

30/2/1

5

P.T.O.

Schedule a Tutoring Session today!

Call Now: **91729 66488** 

[www.premacademy.com](http://www.premacademy.com)



Place for Rational & Educational Motivations!!

15. दी गई आकृति में, PA तथा PB एक बाह्य बिन्दु P से वृत्त की स्पर्श-रेखाएँ हैं, जहाँ PA = 4 सेमी तथा  $\angle BAC = 135^\circ$  है। जीवा AB की लम्बाई ज्ञात कीजिए।

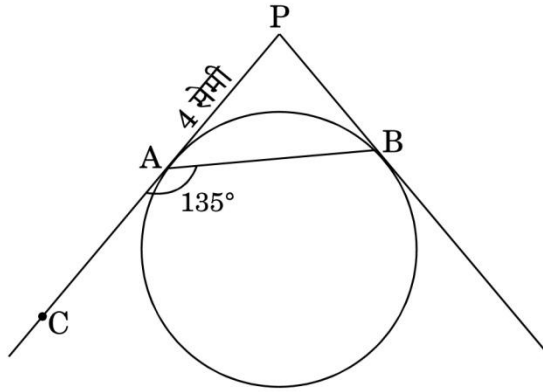

In the given figure, PA and PB are tangents to a circle from an external point P such that PA = 4 cm and  $\angle BAC = 135^\circ$ . Find the length of chord AB.

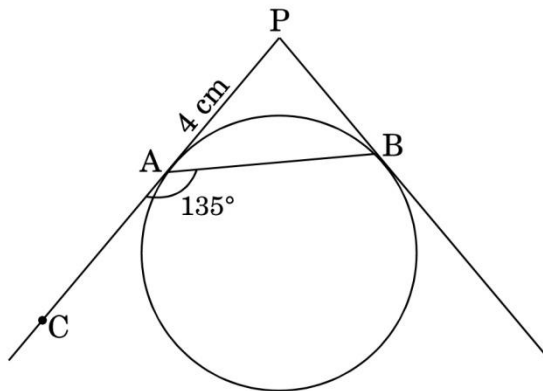

16. सिद्ध कीजिए कि वृत्त के परिगत बनी चतुर्भुज की आमने-सामने की भुजाएँ वृत्त के केन्द्र पर संपूरक कोण अंतरित करती हैं।

Prove that the opposite sides of a quadrilateral circumscribing a circle subtend supplementary angles at the centre of the circle.

30/2/1

6

Schedule a Tutoring Session today!

Call Now: **91729 66488** 

[www.premacademy.com](http://www.premacademy.com)



Place for Rational & Educational Motivations!!

17. दी गई आकृति में, ABCD एक समलंब चतुर्भुज, जिसकी भुजाएँ  $AB = 18$  सेमी,  $DC = 32$  सेमी,  $AB \parallel DC$  तथा AB व AC के बीच की दूरी 14 सेमी है। यदि A, B, C व D को केन्द्र लेकर 7 सेमी समान त्रिज्या के चाप खींचे गए हैं, तो छायांकित भाग का क्षेत्रफल ज्ञात कीजिए।

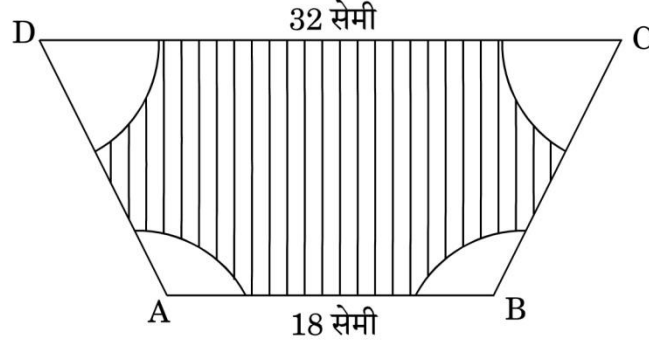

In the given figure, ABCD is a trapezium with  $AB \parallel DC$ ,  $AB = 18$  cm,  $DC = 32$  cm and the distance between AB and DC is 14 cm. If arcs of equal radii 7 cm taking A, B, C and D as centres, have been drawn, then find the area of the shaded region.

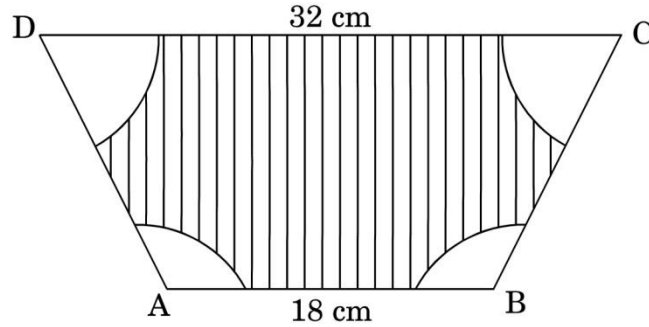

18. एक ठोस लम्ब-वृत्तीय शंकु की त्रिज्या और ऊँचाई का अनुपात 5 : 12 है। यदि इसका आयतन 314 घन सेमी हो, तो इसका सम्पूर्ण पृष्ठीय क्षेत्रफल ज्ञात कीजिए। [ $\pi = 3.14$  लीजिए]

The radius and height of a solid right circular cone are in the ratio of 5 : 12. If its volume is  $314 \text{ cm}^3$ , find its total surface area. [Take  $\pi = 3.14$ ]

30/2/1

7

P.T.O.

Schedule a Tutoring Session today!

Call Now: **91729 66488** 

[www.premacademy.com](http://www.premacademy.com)



Place for Rational & Educational Motivations!!

19. दी गई आकृति में,  $\Delta ABC$ , 3 इकाई भुजा का एक समबाहु त्रिभुज है। इसके अन्य दो शीर्षों के निर्देशांक ज्ञात कीजिए।

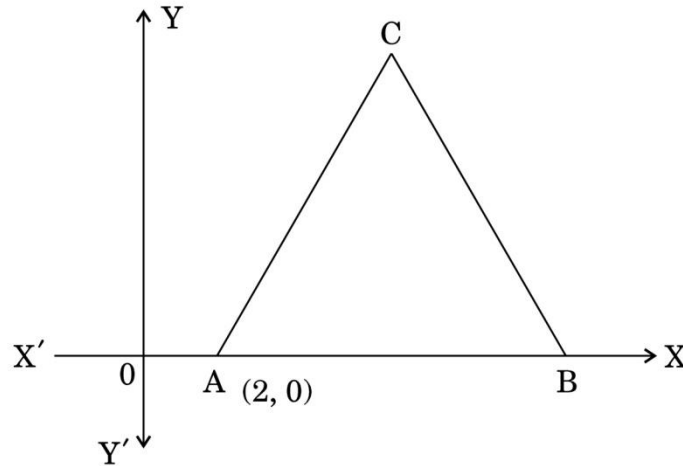

In the given figure,  $\Delta ABC$  is an equilateral triangle of side 3 units. Find the coordinates of the other two vertices.

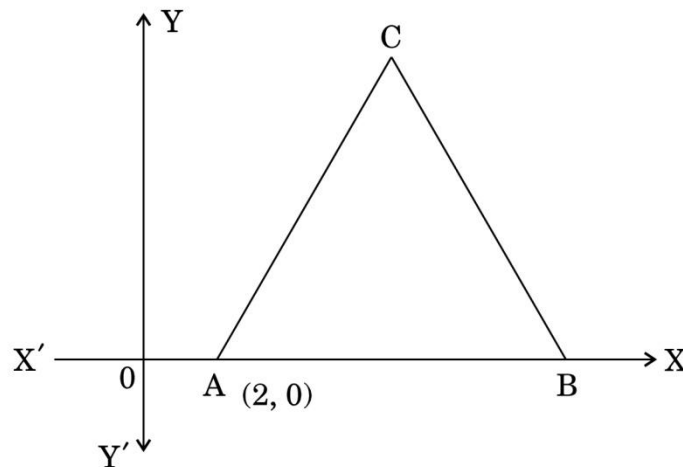

20. सिद्ध कीजिए कि त्रिभुज ABC जिसके शीर्ष A (-2, 0), B (0, 2) तथा C (2, 0) हैं,  $\Delta DEF$  जिसके शीर्ष D (-4, 0), F (4, 0) तथा E (0, 4) हैं, के समरूप है।

Show that  $\Delta ABC$  with vertices A (-2, 0), B (0, 2) and C (2, 0) is similar to  $\Delta DEF$  with vertices D (-4, 0), F (4, 0) and E (0, 4).

30/2/1

8

Schedule a Tutoring Session today!

Call Now: **91729 66488**



[www.premacademy.com](http://www.premacademy.com)





Place for Rational & Educational Motivations!!

खण्ड द

**SECTION D**

प्रश्न संख्या 21 से 31 तक प्रत्येक प्रश्न 4 अंकों का है ।

Question numbers 21 to 31 carry 4 marks each.

21. दो वृत्त अंतःस्पर्श करते हैं । उनके क्षेत्रफलों का योगफल  $116\pi$  वर्ग सेमी है तथा उनके केन्द्रों के बीच की दूरी 6 सेमी है । वृत्तों की त्रिज्याएँ ज्ञात कीजिए ।

Two circles touch internally. The sum of their areas is  $116\pi$  cm<sup>2</sup> and the distance between their centres is 6 cm. Find the radii of the circles.

22. यदि  $1 + 4 + 7 + 10 + \dots + x = 287$  है, तो  $x$  का मान ज्ञात कीजिए ।

If  $1 + 4 + 7 + 10 + \dots + x = 287$ , find the value of  $x$ .

23. 3 सेमी व 5 सेमी त्रिज्याओं के दो संकेंद्रीय वृत्त खींचिए । बाह्य वृत्त पर एक बिन्दु लेकर अंतः वृत्त पर दो स्पर्श-रेखाओं की रचना कीजिए ।

Draw two concentric circles of radii 3 cm and 5 cm. Taking a point on the outer circle, construct the pair of tangents to the inner circle.

24. 7 मी. ऊँचे एक भवन की चोटी से एक मीनार के शिखर का उन्नयन कोण  $60^\circ$  तथा उसके पाद का अवनमन कोण  $45^\circ$  है । मीनार की ऊँचाई ज्ञात कीजिए । [ $\sqrt{3} = 1.732$  प्रयोग कीजिए ]

From the top of a 7 m high building, the angle of elevation of the top of a tower is  $60^\circ$  and the angle of depression of its foot is  $45^\circ$ . Find the height of the tower. [Use  $\sqrt{3} = 1.732$ ]

25. एक बक्से में 90 डिस्क (Discs) हैं, जिन पर 1 से 90 तक संख्याएँ अंकित हैं (एक डिस्क पर एक संख्या) । यदि इस बक्से में से एक डिस्क यादृच्छया निकाली जाती है, तो इसकी प्रायिकता ज्ञात कीजिए कि इस डिस्क पर अंकित होगी (i) दो अंकों की एक संख्या, (ii) 5 से विभाज्य एक संख्या ।

A box contains 90 discs which are numbered from 1 to 90. If one disc is drawn at random from the box, find the probability that it bears (i) a two-digit number, (ii) a number divisible by 5.

30/2/1

9

P.T.O.

Schedule a Tutoring Session today!

Call Now: **91729 66488** 

[www.premacademy.com](http://www.premacademy.com)



**Place for Rational & Educational Motivations!!**

26. 3 मी. व्यास का एक कुआँ 14 मी. गहराई तक खोदा गया। बाहर निकाली गई मिट्टी को 5 मी. चौड़ी एक वृत्ताकार वलय (Ring) बनाने के लिए समान रूप से फैलाया गया तथा एक प्रकार का बाँध बनाया गया। इस बाँध की ऊँचाई ज्ञात कीजिए।

A well of diameter 3 m is dug 14 m deep. The soil taken out of it is spread evenly all around it to a width of 5 m to form an embankment. Find the height of the embankment.

27. सिद्ध कीजिए कि एक बाह्य बिन्दु से वृत्त पर खींची गई दो स्पर्श-रेखाओं की लम्बाइयाँ समान होती हैं।

Prove that the lengths of two tangents drawn from an external point to a circle are equal.

28. 50 मी. × 40 मी. विमाओं वाले एक आयताकार पार्क में एक आयताकार तालाब बना है, जिससे तालाब के चारों ओर समान चौड़ाई की बनी घास की पट्टी का क्षेत्रफल 1184 वर्ग मी. है। तालाब की लम्बाई तथा चौड़ाई ज्ञात कीजिए।

In a rectangular park of dimensions 50 m × 40 m, a rectangular pond is constructed so that the area of grass strip of uniform width surrounding the pond would be 1184 m<sup>2</sup>. Find the length and breadth of the pond.

29. एक पार्क की आकृति 7 मी. व्यास के वृत्त की है। यह 0.7 मी. चौड़ाई के रास्ते से घिरा हुआ है। इस रास्ते पर सीमेंट करने का खर्च ज्ञात कीजिए, यदि इसकी लागत प्रति वर्ग मी. ₹ 110 है।

A park is of the shape of a circle of diameter 7 m. It is surrounded by a path of width of 0.7 m. Find the expenditure of cementing the path, if its cost is ₹ 110 per sq. m.

30. 20 सेमी ऊँचे एक धातु के लम्ब-वृत्तीय शंकु, जिसका शीर्ष कोण 60° है, को इसके आधार के समांतर एक समतल द्वारा उसकी ऊँचाई के मध्य से दो भागों में काटा जाता है। यदि इस प्रकार प्राप्त हुए छिन्नक को  $\frac{1}{16}$  सेमी एकसमान व्यास के तार के रूप में खींचा जाए, तो तार की लम्बाई ज्ञात कीजिए।

A metallic right circular cone 20 cm high and whose vertical angle is 60° is cut into two parts at the middle of its height by a plane parallel to its base. If the frustum so obtained be drawn into a wire of uniform diameter  $\frac{1}{16}$  cm, find the length of the wire.



Place for Rational & Educational Motivations!!

31. एक बच्ची पहले दिन अपनी बचत का एक पाँच-रुपए का सिक्का गुल्लक में डालती है। वह प्रतिदिन अपनी बचत में पाँच-रुपए के सिक्के की राशि एक-एक बढ़ाती है। यदि गुल्लक में पाँच-रुपए के कुल 190 सिक्के आ सकते हों, तो ज्ञात कीजिए कि वह कितने दिन तक गुल्लक में पाँच-रुपए के सिक्के डाल सकती है तथा उसने कुल कितना धन बचाया। बचत करने की आदत पर अपने विचार लिखिए।

A child puts one five-rupee coin of her saving in the piggy bank on the first day. She increases her saving by one five-rupee coin daily. If the piggy bank can hold 190 coins of five rupees in all, find the number of days she can continue to put the five-rupee coins into it and find the total money she saved.

Write your views on the habit of saving.